

# SYKLERI

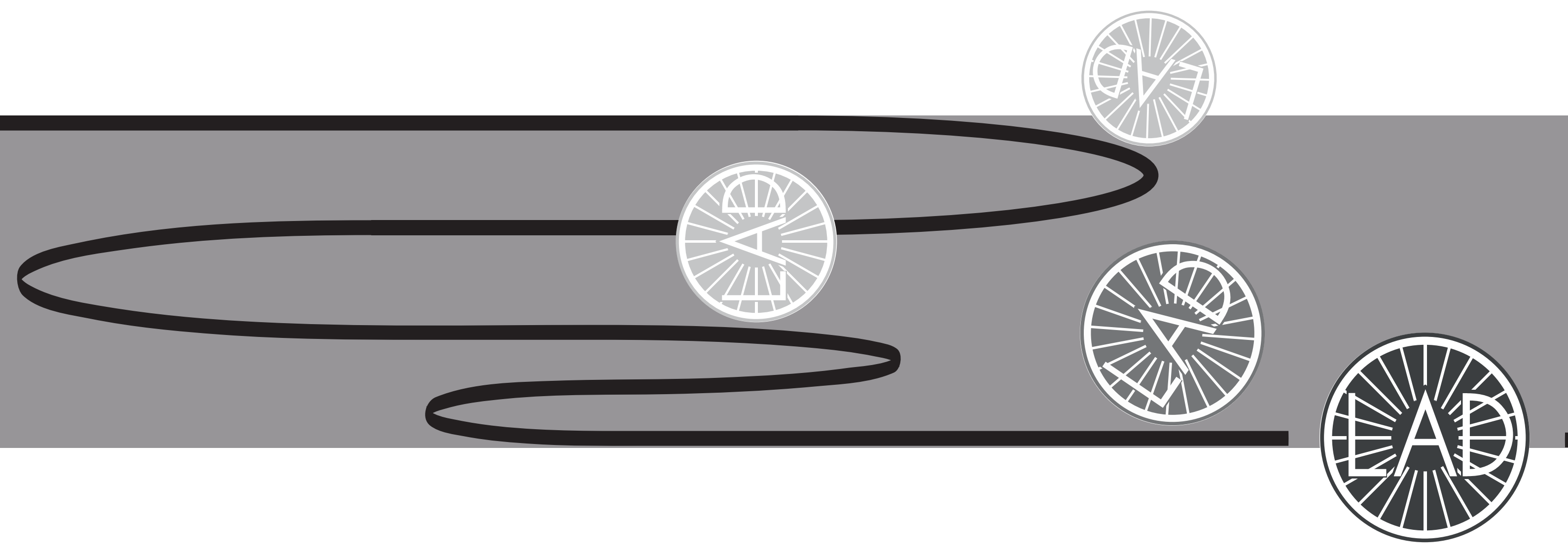

Liikkuvan Arjen Design

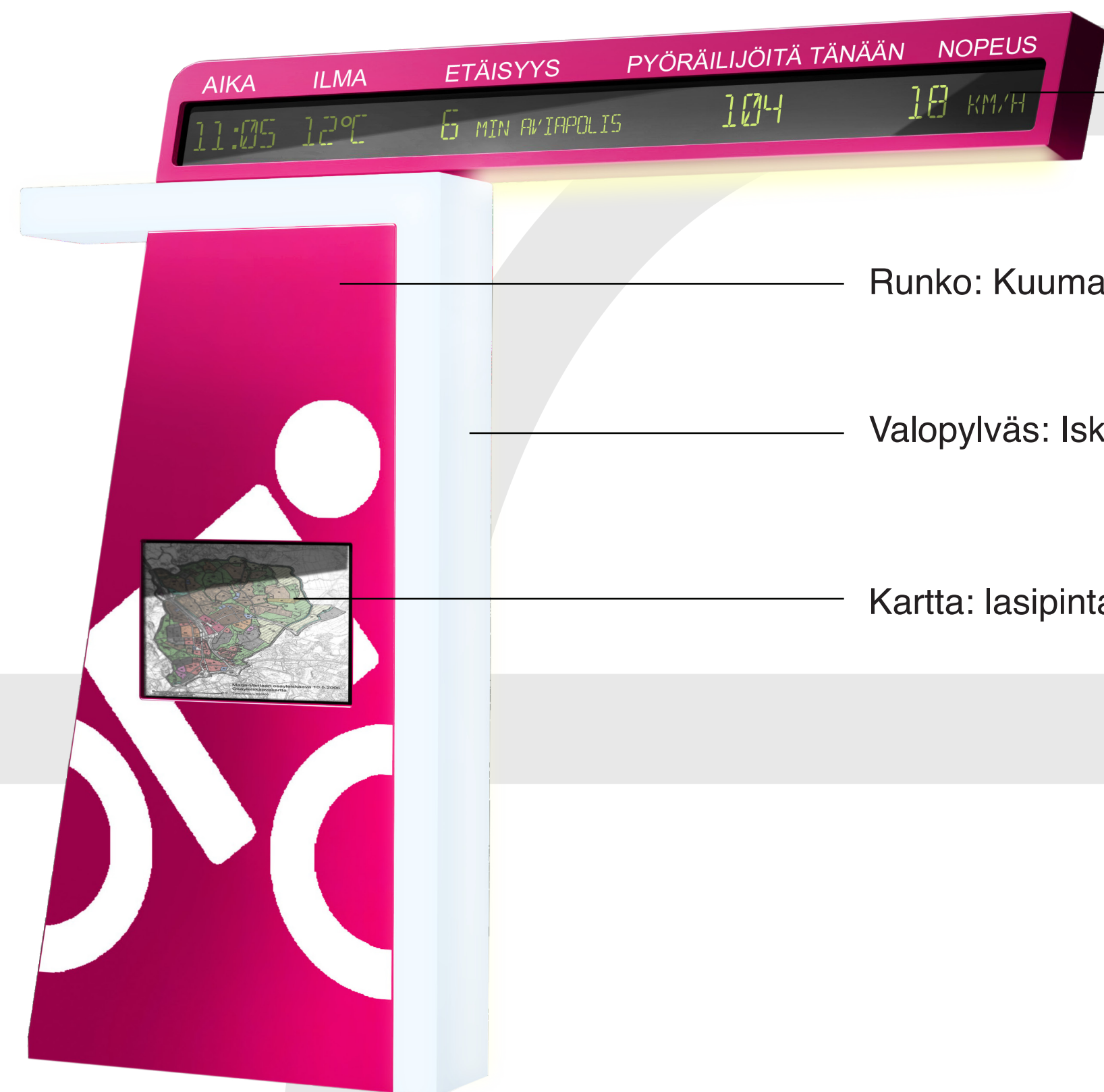

Infotaulu: Led-näytön päällä iskunkestävä muovipinta

Runko: Kuumasinkitty jauhemaalattu teräslevy

Valopylväs: Iskunkestävä opaaliakryylilevy

Kartta: lasipinta

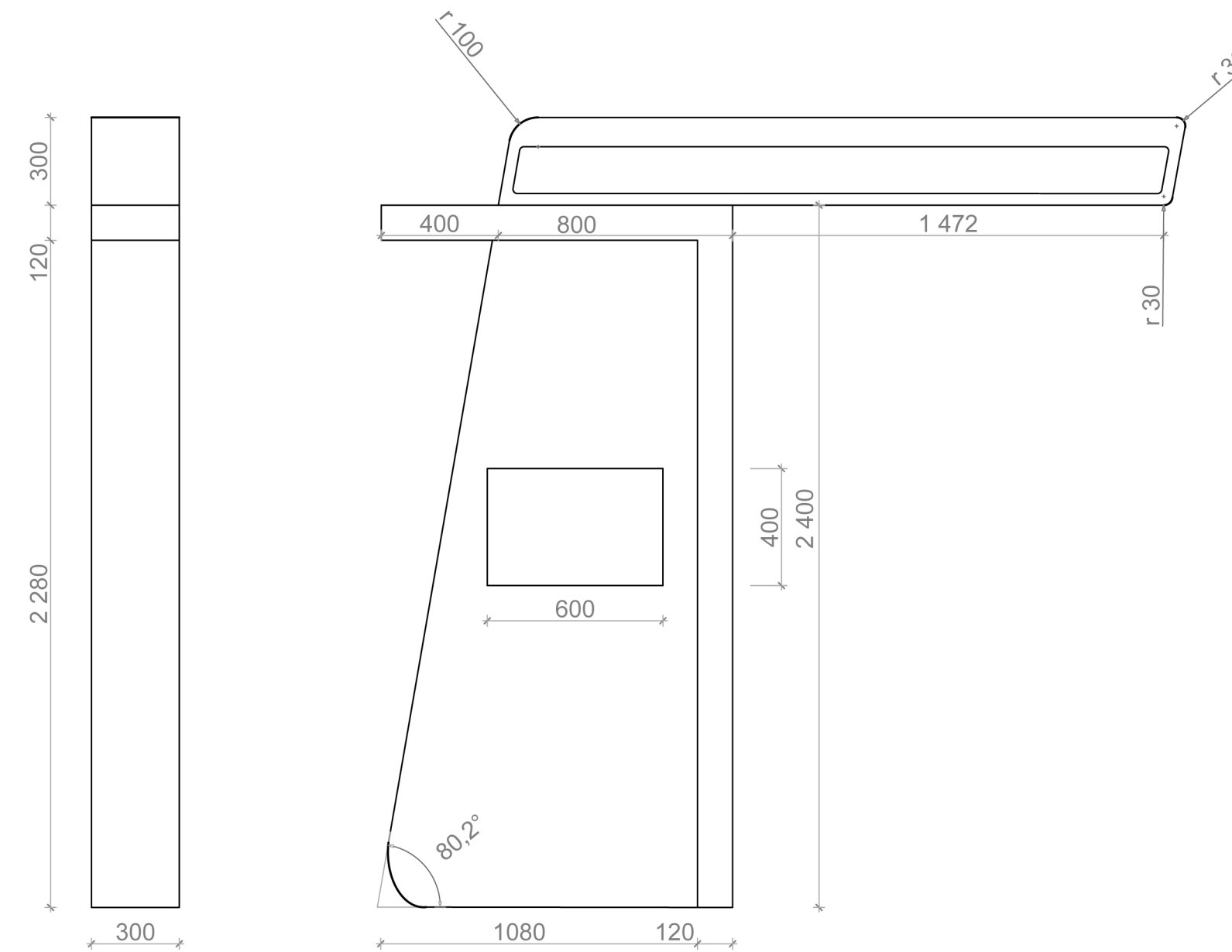

## INFORMAATIOPORTTI

### SISÄLTÖ

Kertoo ajoinformaatiota ohi ajavalle polkupyöräilijälle:

- Kellon aika
- Lämpötila
- Etäisyys minuutteina Marja-Vantaan ja sen lähialueiden eri kohteisiin (Esim. Aviapolis, lentokenttä, juna-asema, Colosseum)
- Ohi ajaneiden polkupyöräilijöiden lukumäärä
- Polkupyöräilijän ajonopeus / ajotutka
- Marja-Vantaan polkupyöräilykartta

### MUOTOILU

Portin suunnittelussa on huomioitu sen sointuvuus nykyiseen katukuvaan. Muotoilussa on sekoitus perinteistä kaupunkikalustetta sekä urbaania nuorekastamuotokieltä. Portin väri yhdistää kaikki polkupyöräilyn opastukseen liittyvät merkit.

Portin valopylväs kirkastuu päivän aikana riippuen polkupyöräilijöiden lukumäärästä. Valon muutos visualisoi polkupyöräilijöiden määrää ja kannustaa pyöräilyyn.

## SYKLERI ON SYMBOLI PYÖRÄILYLLE

Marja-Vantaa on Vantaan uusi kaupunginosa, jonka suunnittelussa on kiinnitetty erityistä huomiota joukkoliikenteen, polkupyöräilyn sekä jalankulun kehittämiseen.

Sykləri-konseptin lähtökohtana on pyöräilyn näkyvyyden lisääminen Marja-Vantaalla sekä pyöräilyn seurattavuuden helpottaminen. Polkupyöräilyn näkyvyyden lisääntyminen motivoi ja innostaa pyöräilyyn ja vaikuttaa näin pyöräilyn määrän kasvuun.

Sykləri on symboli pyöräilylle. Se kertoo, että pyörällä liikkuvat ihmiset ovat otettu huomioon kaupungissa. Sykləri antaa monenlaista informaatiota, jota pyöräilijä voi käyttää hyödykseen kulkiessaan kaupungissa ja sen lähialueilla. Näin pyörällä liikkumisesta tulee tarkoituksenmukaisempaa sekä hausempaa.

Sykləri koostuu kolmesta osasta: informaatioportista, tiedonkeruusirusta ja internetportaalista.

Sykləri-konseptissa keskitymme juuri Marja-Vantaalle, mutta konsepti on kopioitavissa myös muille sekä täysin uusiin että vanhoihin kaupunginosiin.

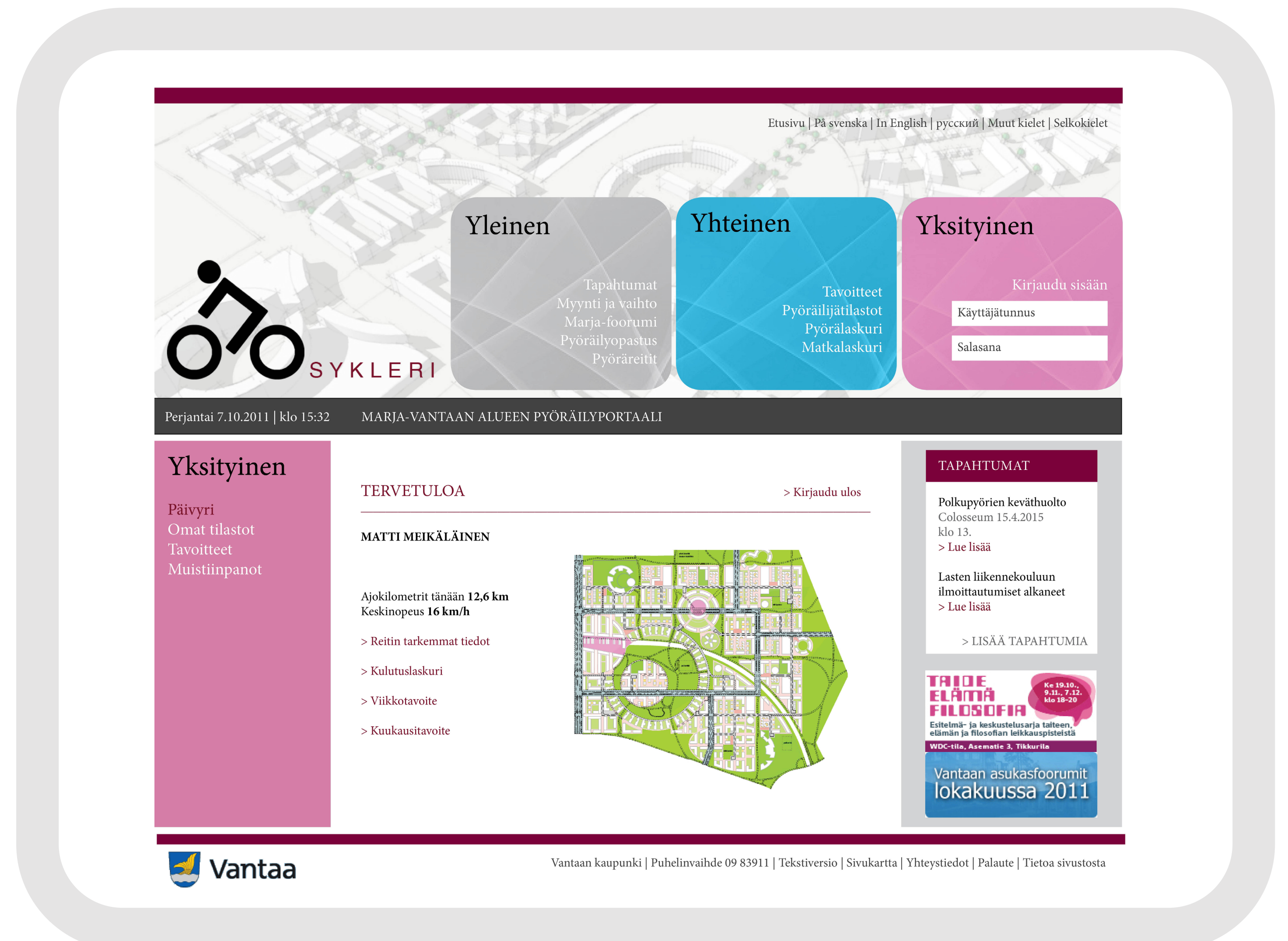

## INTERNETPORTAALI

Portaalin tavoitteena on saada asukkaat tietoisiksi pyöräilyn hyödyistä ja merkityksestä omaan terveyteen ja ympäristöön sekä lisätä heidän yleistä tietämystään polkupyöräilystä. Se on myös asukkaiden välinen kanava, joka yhdistää heitä polkupyöräilijöihin.

## TIEDONKERUUSIRU

Marja-vantaalaisilla on mahdollisuus siruttaa pyöränsä haluttaessa, jolloin he pääsevät seuraamaan omaa pyöräilyään. Yksityisyyden suojaamiseksi henkilökohtaiset ajotiedot ovat haluttaessa vain yksilön omassa käytössä.

